



# SAMURAI VINSCH ANVÄNDARMANUAL

SVENSKA

## VINSCH MODELLER:

---

S8000, S9500/SD, S12000, S14500



Doc-rev 20240117

**SPARA DESSA INSTRUKTIONER.** Denna manual innehåller viktiga säkerhetsföreskrifter som bör läsas och förstås innan produkten används. Underlåtenhet att göra detta kan leda till allvarliga skador. Specifikationer, beskrivningar och bilder i denna manual är så korrekta som möjligt vid tidpunkten för publicering men kan ändras utan föregående meddelande.

## INTRODUKTION

Grattis till ditt köp av en vinsch. Vi konstruerar och tillverkar våra vinschar enligt strikta specifikationer, och med rätt användning och underhåll kan din vinsch ge dig många års tillfredsställande användning.

Allt har gjorts för att säkerställa att informationen i denna manual är korrekt och fullständig vid tidpunkten för publicering. Vi förbehåller oss rätten att ändra, justera och/eller förbättra produkten och denna dokumentation när som helst utan föregående meddelande.

## SÄKERHETSTERMINOLOGI

Din vinsch kan utveckla enorma dragkrafter och om den används på ett osäkert eller felaktigt sätt kan det leda till egendomsskador, allvarliga skador eller dödsfall.

I denna manual hittar du följande symboler för försiktighet, varning och fara. Var särskilt uppmärksam på anmärkningar som föregås av dessa symboler, eftersom de är skrivna för din säkerhet. I slutändan ligger ansvaret för säker användning av denna enhet hos dig som användare.

### FARA

FARA indikerar en farlig situation som, om den inte undviks, kommer att leda till dödsfall eller allvarlig skada.

### VARNING

VARNING indikerar en farlig situation som, om den inte undviks, kan leda till dödsfall eller allvarlig skada.

### FÖRSIKTIGHET

FÖRSIKTIGHET indikerar en farlig situation som, om den inte undviks, kan leda till lindrig eller måttlig skada.

### OBSERVERA

OBSERVERA indikerar information som anses vara viktig, men som inte är relaterad till fara (t.ex. meddelanden om egendomsskador).

## LÄR KÄNNA DIN VINSCH

Din vinsch är en kraftfull maskin. Det är viktigt att du förstår grunderna i dess funktion och specifikationer, så att du kan använda den med både trygghet och säkerhet när det behövs. Nedan följer en lista över vinschens komponenter och deras användningsområden.

1. Denna vinsch är konstruerad för maximal dragkraft med endast ett lager av vajer upplindat på vinschtrumman (det första lagret).
2. Motorn drivs av ett 12/24-volts batteri och överför kraft till växelsystemet, som i sin tur roterar trumman och drar in vajern i en riktning.
3. Vinschtrumman är cylindern där vajern förvaras. Den kan rullas in eller ut med hjälp av fjärrkontrollens kabelanslutna strömbrytare.
4. Din vinsch levereras med en galvaniserad stål vajer eller ett syntetrep, specifikt utformat för att klara vinschens angivna dragkapacitet. Vajern matas in underifrån trummans position och har en ögla i ena änden för att fästa kroken.
5. **Vajerguide (ingår i utvalda modeller)** Vid vinschning i vinkel hjälper den medföljande rullstyrningen till att leda vajern jämnt på trumman och minimerar skador på vajern eller vinschen på grund av friktion.
6. **Växelsystem** Reduktionsväxlar omvandlar vinschmotorns kraft till extrem dragkraft.
7. **Bromssystem** Bromsverkan aktiveras automatiskt när vinschmotorn stannar eller när det finns belastning på vajern. Detta sker genom en separat, extern mekanisk broms. (Bromsarna är INTE avsedda som låsningsanordningar, och vinschvajern ska aldrig lämnas ansluten vid transport av fordon eller utrustning.)
8. **Frikoppling** Kopplingen gör det möjligt för operatören att manuellt koppla ur ("CLUTCH OUT") vinschtrumman från växelsystemet, vilket kallas frikoppling. När kopplingen är inkopplad ("CLUTCH IN") låses vinschen till växelsystemet.
9. **Solenoid** Ström från fordonets batteri passerar genom den väderskyddade strömbrytaren innan den leds till vinschmotorn.
10. **Trådbunden fjärrkontroll** Fjärrkontrollen har en dubbelriktad strömbrytare för att driva vinschtrumman inåt eller utåt. Den gör det möjligt för operatören att stå på säkert avstånd från vajern vid belastning.
11. **Trådlös fjärrkontroll (ingår i utvalda modeller)** Denna är avsedd för offroad- eller icke-kommersiell användning och omfattas inte av någon garanti. Den möjliggör fjärrstyrning av vinschen på upp till 15 meters avstånd.
12. **Universal monteringsplatta** för plan yta (tillval): Din vinsch kan ha levererats med en monteringsplatta för plan yta, som kan monteras på de flesta plana underlag såsom släpvagnar, flak och andra strukturer. Monteringsplattan har även flera monteringshål samt hål för att fästa vajerguiden.
13. **Kastblock (tillval)** Om vinschen levereras med ett kastblock kan den användas för att fördubbla dragkraften eller ändra dragriktning utan att skada vajern. För laster över 70 % av vinschens nominella dragkraft rekommenderas en dubbel vajeruppsättning med block.

## VIKTIGA SÄKERHETSINSTRUKTIONER

### VARNING

ÖVERSKRID INTE ANGIVEN KAPACITET.

**Endast för intermittent användning – låt vinschen svalna mellan användningarna.**

**ANVÄND INTE** vinschen för att lyfta eller flytta människor eller levande djur. Minst fem varv av vajer runt trummans kärna krävs för att dra och hålla den angivna lasten. Vajerklämman är inte konstruerad för att hålla lasten utan dessa fem varv runt trumman (vanligtvis markerad med rött vid vajerns ände på trumman).

### VARNING

Håll dig själv och andra på **SÄKERT AVSTÅND** vid sidan av vajern när den är under spänning.

Stå eller kliv **ALDRIG** över en vajer eller nära en vajer under belastning, användning av en vajerdämpare eller segel rekommenderas starkt. **ANVÄND INTE** fordonet för att dra en last (bogsera) med vinschvajern, detta kan leda till att vajern går av. **KOPPLA UR** fjärrkontrollen och isolera vinschen när den inte används.

### VARNING

**ÖVERSKRID INTE** maximal dragkapacitet. Undvik "chockbelastning" genom att använda den kabelanslutna fjärrkontrollen intermittent för att ta upp slack i vajern. Chockbelastning kan långt överstiga den angivna kapaciteten för vajer och trumma och kan orsaka skador på vinsch och broms. Sådan användning upphäver all garanti.

### VARNING

**ANVÄND INTE** din vinsch som en låsanordning, den är inte konstruerad för detta och det kan orsaka skador på vinsch och broms samt upphäva garantin. **ÖVERSKRID INTE** den maximala dragkapaciteten som anges i tabellerna. **ANVÄND INTE** vinschen som en lyftanordning och lyft inte laster över huvudet.

### VARNING

Klipp, svetsa eller modifiera **ALDRIG** någon del av vinschen eller vajern. Sådan åtgärd upphäver all garanti.

### VARNING

Vid inspolning av vajern, se till att vajern spolas in i underlindningsläge, där vajern matas in på trumman från undersidan, inte ovasidan. För att spola in vajern korrekt, och medan du bär handskar, håll ett lätt tryck på vajern samtidigt som du trycker på fjärrkontrollens knapp för att dra in den. Gå mot vinschen och låt **ALDRIG** vajern glida genom fingrar eller händer.

Håll dina händer på minst 12" (30 cm) avstånd från vinschen vid omspolning. Stäng av vinschen och upprepa proceduren tills endast några meter vajer återstår. Koppla ur fjärrkontrollen och avsluta omspolningen manuellt genom att vrida trumman för hand med frikopplingen urkopplad. Håll händerna borta från vajerguiden och trumman när vinschen är igång.

### VARNING

Underlåtenhet att läsa och förstå dessa varningar kan leda till personskador och/eller egendomsskador. Använd alltid handskar för att skydda händerna vid hantering av vajer eller rep. Låt aldrig vajern glida genom händerna.

Anslut **ALDRIG** vajern tillbaka till sig själv.

Använd alltid klossar, stopp eller remmar för att säkra fordonets eller utrustningens hjul vid lutning och transport.

Inga modifieringar, ändringar eller avvikelser på vinschen är godkända av tillverkaren och **FÅR INTE** utföras. Sådan åtgärd upphäver all garanti.

Håll vinschdragen så korta som möjligt. Om motorn blir obehagligt varm att vidröra, stoppa vinschningen omedelbart och låt den svalna i cirka 8 minuter. Använd inte vinschen i mer än två minuter vid eller nära maximal belastning utan att låta den vila i 8 minuter.

### VARNING

Om motorn stannar, **FORTSÄTT INTE** vinscha. Vinschar är konstruerade för intermittent användning och bör användas i enlighet med sin arbetscykel.

**SLÄPP ALDRIG** frikopplingen när vinschen är belastad, eftersom lasten då kan rulla bakåt.

Använd alltid handskyddskroken när du hanterar kroken vid indragning eller utdragning av vajern.

### OBSERVERA

Vinschen och alla dess varianter är klassade för sin angivna kapacitet när den drar in det första lagret av vajer på trumman. Överbelastning kan skada vinschen, motorn eller vajern.

För laster över 70 % av den angivna dragkapaciteten rekommenderas användning av ett kastblock för att fördubbla vajerns draglina och minska belastningen. Detta hjälper på två sätt:

Det minskar antalet vajerlager på trumman och reducerar belastningen på vajern med upp till 50 %. Vid dubbling av vajern tillbaka till fordonet ska den alltid fästas i ramen eller en annan bärande punkt.

**OBSERVERA**

Fordonets motor ska alltid vara igång under vinschning för att minimera batteriförbrukningen och maximera vinschens kraft och hastighet. Om vinschen används under en längre tid med motorn avstängd kommer batteriet att laddas ur och kan bli för svagt för att starta fordonets motor. Om detta inträffar, stoppa vinschningen omedelbart, starta fordonet med hjälp av startkablar och ladda upp batteriet innan vinschningen återupptas.

**OBSERVERA**

Lär känna din vinsch innan du behöver använda den. Vi rekommenderar att du genomför några testkörningar för att bli bekant med riggtekniker, de ljud som vinschen avger under olika belastningar och hur vajern dras in på trumman.

INSPEKTERA vajern och utrustningen före varje användning. En sliten eller skadad vajer måste omedelbart bytas ut. Använd endast tillverkarens identiska ersättningsvajer med exakt samma specifikationer. (Vajrar omfattas inte av någon garanti.)

INSPEKTERA vinschens montering och bultar för att säkerställa att alla bultar är ordentligt åtdragna före varje användning eller med jämna mellanrum.

**OBSERVERA**

Förvara fjärrkontrollens kabel inuti fordonet eller på en säker plats.

Anslut aldrig vinschvajern tillbaka till sig själv, detta kan skada vajern. Använd alltid ett kastblock, en sele eller en kedja med lämplig styrka enligt illustrerade anvisningar.

**OBSERVERA**

Alla vinschar som verkar vara defekta, skadade, slitna eller fungerar onormalt **MÅSTE TAS UR DRIFT** tills de har reparerats, ersatts eller genomgått en översyn. Det rekommenderas att nödvändiga reparationer utförs **ENDAST** av en auktoriserad verkstad godkänd av tillverkaren.

**OBSERVERA**

Dra endast i de områden på fordonet som anges av fordonstillverkaren.

- Använd endast tillbehör, fästen och/eller adaptrar som levereras av tillverkaren.

**FÖRSIKTIGHET**

Vid användning av verktyget ska alltid grundläggande säkerhetsåtgärder följas för att minska risken för personskador och skador på utrustningen. Läs alla dessa instruktioner innan du använder verktyget!

**⚠ VARNING**

Håll barn borta. Barn får aldrig vistas i arbetsområdet och får inte hantera maskiner, verktyg, förlängningssladdar eller använda detta verktyg.

**⚠ VARNING**

Förvara oanvänd utrustning. När verktyg inte används ska de förvaras på en torr plats för att förhindra rost. Lås alltid in verktyg och håll dem utom räckhåll för barn.

**⚠ FÖRSIKTIGHET**

Klä dig rätt. Bär inte löst sittande kläder eller smycken, då de kan fastna i rörliga delar. Skyddande, elektriskt icke-ledande kläder och halkfria skor rekommenderas vid arbete. Använd en åtsittande huvudbonad för att hålla långt hår på plats.

**⚠ VARNING**

Använd ögon- och hörselskydd. Bär alltid slagfasta skyddsglasögon. Använd ett heltäckande ansiktsvisir om du arbetar med metallspån eller träflisor. Bär en dammmask eller andningsskydd vid arbete i miljöer med metall-, trä- eller kemiskt damm och ångor.

**⚠ FÖRSIKTIGHET**

Underhåll vinschen med omsorg. Håll verktyget torrt och rent för bättre och säkrare prestanda. Följ instruktionerna för smörjning och byte av tillbehör. Inspektera vinschvajern regelbundet och ersätt den omedelbart om den är skadad, endast av en auktoriserad tekniker. Handtagen ska alltid hållas rena, torra och fria från olja och fett.

Koppla ur eller dra ut fjärrkontrollens kontakt när vinschen inte används.

**⚠ FARA**

Var uppmärksam, fokusera på vad du gör och använd sunt förnuft. Använd aldrig något verktyg när du är trött.

**⚠ VARNING**

**Kontrollera om delar är skadade.** Innan vinschen används ska alla delar som verkar slitna eller skadade noggrant inspekteras för att säkerställa att vinschen fungerar korrekt och uppfyller sin avsedda funktion. Kontrollera om det finns skador, inklusive feljusteringar, fastklämda rörliga delar och fästbeslag. Alla skadade delar ska repareras eller bytas ut av en kvalificerad person. Använd inte verktyget om någon strömbrytare inte fungerar korrekt för att slå på eller av.

**⚠ VARNING**

Ersättningsdelar och tillbehör. Vid reparation eller underhåll ska endast identiska ersättningsdelar användas. Användning av andra delar upphäver garantin.

**⚠ VARNING**

Använd inte verktyget om du är påverkad av alkohol eller droger. Läs varningsetiketterna på recept för att avgöra om ditt omdöme eller dina reflexer är nedsatta när du tar läkemedel. Om det finns några tveksamheter, använd inte verktyget.

**⚠ FARA**

Håll händer och kropp borta från vajerguiden (kabelintagsluckan) när du använder vinschen.

Säkra alltid fordonet i rätt position innan du använder vinschen.

**⚠ VARNING**

Se till att vinschen är ordentligt bultad till en struktur (eller fordon) som kan hantera vinschens maximala angivna last.

Använd inte olämpliga fästen för att förlänga längden på vinschvajern.

**⚠ FARA**

Höj aldrig människor eller lyft laster över människor, eller lyft levande djur. Ställ dig aldrig mellan vinschen och lasten när den används.

**⚠ VARNING**

Tillämpa inte någon belastning på vinschen när vajern är helt utdragen förbi säkerhetsmarkeringen. Håll minst 5 fulla varv av vajern på trumman (vanligtvis markerad med rött på vinschvajern vid trummans ände).

Efter att ha flyttat någon utrustning med vinschen, säkra utrustningen på plats. Lita inte på vinschen för att hålla lasten under en längre tid eller vid transport, vinschar är inte avsedda som låsanordningar. Att göra detta upphäver garantin.

**⚠ FÖRSIKTIGHET**

Inspektera vinschen innan användning. Komponenter kan påverkas av exponering för kemikalier, salter och rost.

Korsa inte över eller gå under vinschvajern när den är under belastning. Använd handskar vid hantering av vajern.

**⚠ VARNING**

Använd aldrig vinschen om vajern visar några tecken på försvagning, som knutar eller veck. Om detta inträffar måste den ersättas omedelbart.

**⚠ FARA**

Flytta inte ditt fordon med vajern utdragen och fastsatt vid lasten. Du kan lätt överskrida vinschens kapacitet och få vajern att gå av.

När fordonet är parkerat på en lutning bör du använda hjulblock.

**⚠ FÖRSIKTIGHET**

Spola alltid in vajern snyggt efter varje användning, detta för att undvika att vinschvajern hamnar snett vid nästa användning.

**⚠ FÖRSIKTIGHET**

Vinschvajern måste rullas på trumman under en belastning på minst 10 % av den angivna dragkapaciteten, annars kommer de yttre varven att dras in i de inre varven och skada vinschvajern.

Innan du använder vinschen under belastning bör du kontrollera att vinschen fungerar korrekt genom att koppla in och ur frikopplingen, samt genom att använda styrkontrollerna och hastighetsreglagen. Detta säkerställer att vinschen fungerar som den ska och hjälper till att förhindra oavsiktliga skador och olyckor. Att cykla vinschen innan belastning kommer också att säkerställa att växlarna är korrekt justerade.

**⚠ FÖRSIKTIGHET**

Batterier innehåller gaser som är brandfarliga och explosiva. Bär ögonskydd vid installation och ta bort alla smycken. Luta dig inte över batteriet när du gör anslutningarna.

**⚠ VARNING**

**Det rekommenderas starkt** att en batterisolator installeras för att skydda fordon, utrustning och användare från farliga situationer. Om en sådan inte levereras rekommenderas att en köps och installeras innan vinschen används.

Underlåtenhet att installera en batterisolator eller säkerhetsbrytare kan leda till skador på fordonet, utrustningen och/eller operatören och kommer att upphäva all garanti.

# MONTERING OCH INSTALLATION

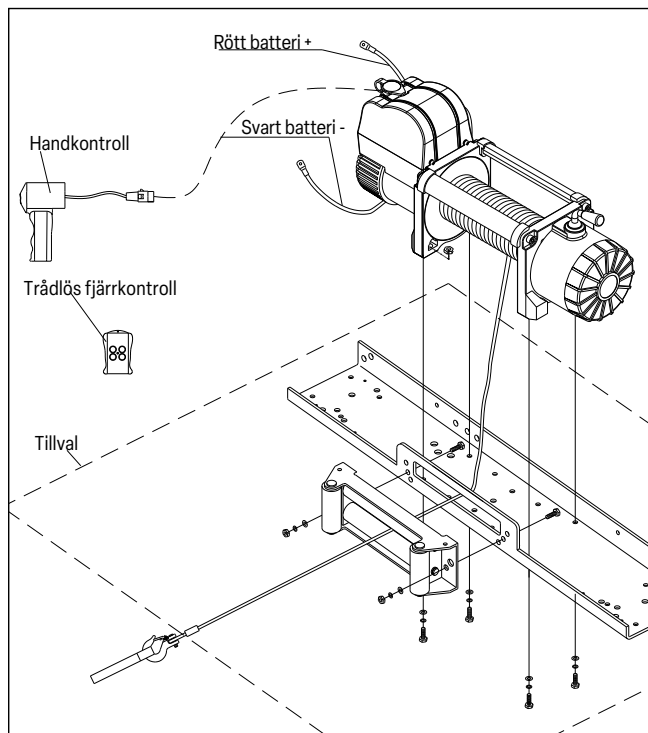

1. Din vinsch är konstruerad med ett bultmönster som är standard i denna vinschklass. Det finns många monteringsset tillgängliga som använder detta bultmönster för de vanligaste fordonen och monteringsplattorna. Om du inte hittar en monteringsset lokalt, kontakta oss så hänvisar vi dig till en återförsäljare i din närhet. Om du använder monteringsplattan måste du säkerställa att den är monterad på en plan yta så att vinschens tre huvudkomponenter (motor, trumma och växelhjul) är korrekt inriktade. Korrekt inriktning av vinschen säkerställer en jämn fördelning av den fulla nominella belastningen och minskar risken för skador på vinschen eller annan utrustning. Felaktig installation orsakar cirka 90 % av alla skador på utrustning eller vinschar.
2. Börja med att fästa vajerguiden på monteringsplattan med hjälp av två M10 x 35 bultar, plana brickor, låsbrickor och M10 muttrar. (Se till att bultarna monteras genom monteringsplattan och vajerguiden från insidan av plattan. Detta säkerställer tillräckligt med utrymme för att vinschen ska kunna placeras på plattan utan hinder.)
3. Montera vinschen på den (valfria) monteringsplattan genom att först dra ut och släppa kopplingsvredet till "Out"-läget (frikopplat). Dra ut några tum av vajern från trumman och för vajeröglan genom öppningen i fronten på monteringsplattan och vajerguiden. Använd därefter de återstående M10 x 35 bultarna, plana brickor, låsbrickor och M10 muttrar för att fästa vinschen på monteringsplattan.
4. Anslut batteri- och motorledningarna enligt ritningen ovan. Kom ihåg att varje typ av vinsch kan ha olika anslutningar.
5. Anslut vinschmotorn enligt instruktionerna nedan.

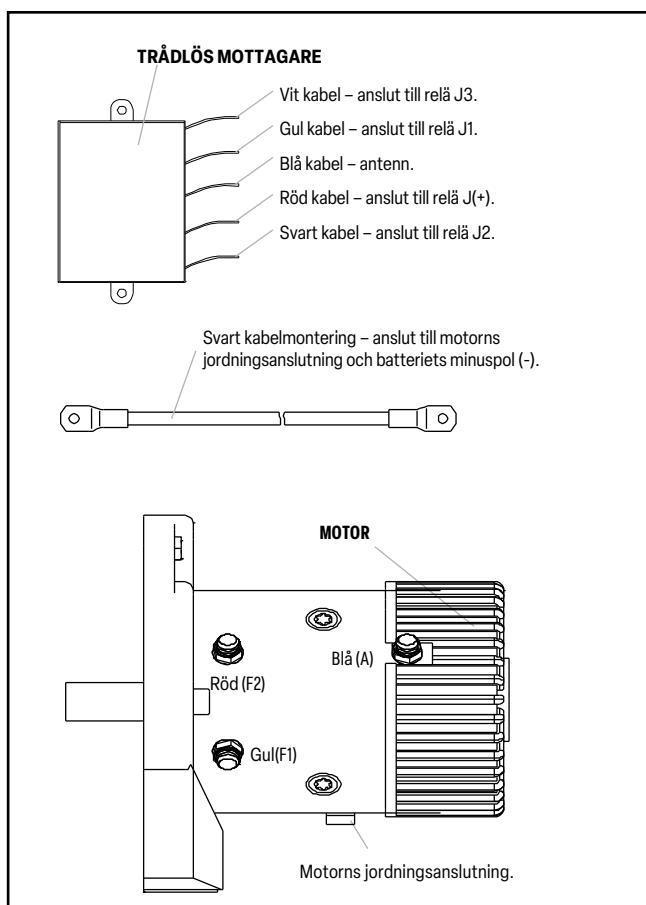
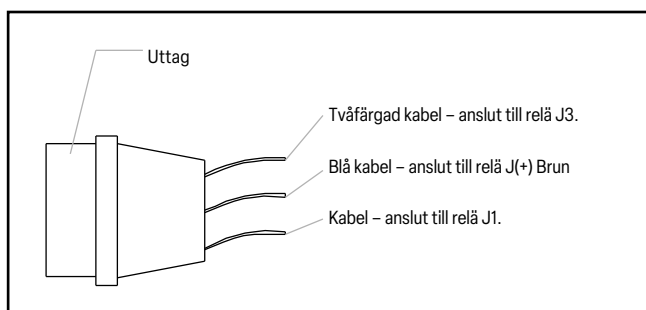
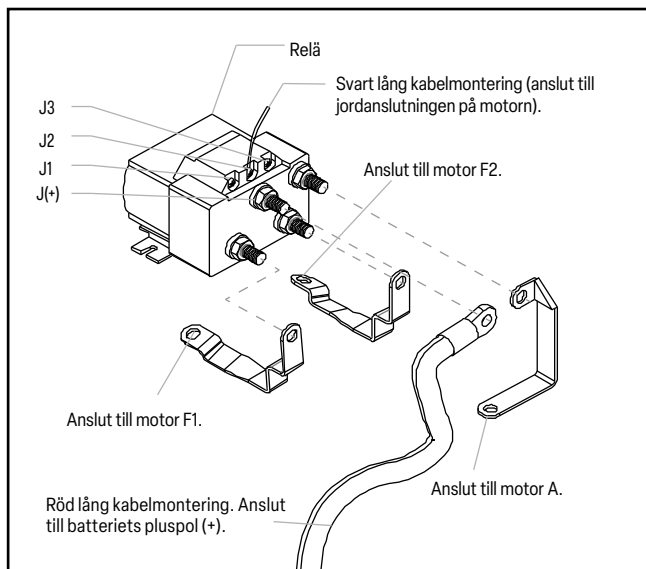

**⚠ FÖRSIKTIGHET**

Batterier avger gaser som är brandfarliga och explosiva. Använd ögonskydd vid installation och ta av alla smycken. Luta dig inte över batteriet när du gör anslutningarna.

6. Montera schackelkroken på vajern. Ta bort sprinten från schackelkroken, anslut kroken till vajern och sätt tillbaka sprinten i kroken.
7. Använd alltid handskyddet (valfritt) vid frikoppling och upprullning av vajern. Att använda handskyddet håller dina händer och fingrar borta från den roterande trumman.
8. Kontrollera att trumman roterar korrekt. Dra eller vrid kopplingsvredet till "OUT" (frikopplat) läge. Dra ut en bit av vajern från trumman och vrid sedan kopplingsvredet till "IN" (inkopplat) för att aktivera växlarna. Tryck på "utmata vajer"-knappen på fjärrkontrollen. Om trumman roterar och matar ut vajern är anslutningarna korrekta. Om trumman istället rullar in mer vajer, byt plats på motorledningarna och upprepa kontrollen av rotationsriktningen.

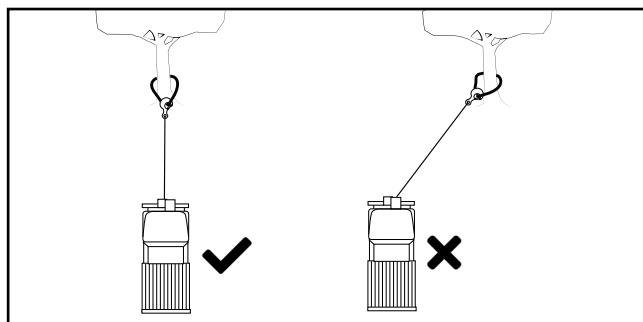

**🗨 OBSERVERA**

Korta drag från en vinkel kan användas för att råta upp fordonet eller utrustningen. Längre drag bör alltid göras med vajern i en rak linje mot vinschen eller fordonet, se illustrationen ovan.

**RIGGNINGSTEKNIKER**

Hitta en lämplig fästpunkt, till exempel en stark trädstam eller ett stort stenblock.

Använd alltid en sele eller rem som fästpunkt på objektet. Använd aldrig vajern eller kroken direkt som fästpunkt på ett objekt.

**⚠ FÖRSIKTIGHET**

Fäst **aldrig** schackelkroken direkt tillbaka på vinschvajern, eftersom detta kan skada vajern.

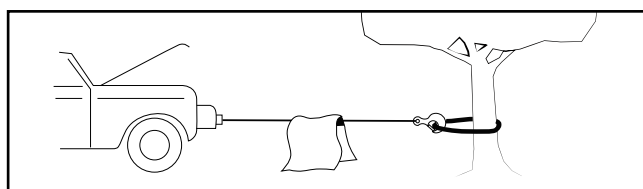

**🗨 OBSERVERA**

För drag över 70 % av den nominella linbelastningen rekommenderar vi att använda en snatch- eller brytblock för att dubblera vajern. Detta minskar belastningen på vinschen och påfrestningen på vajern.

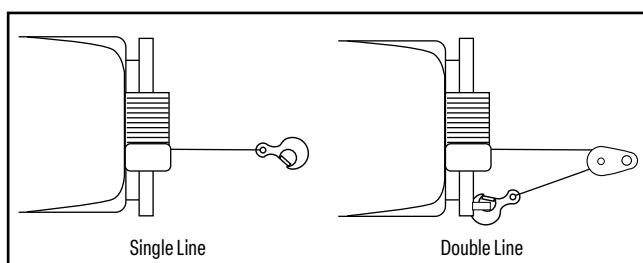

**⚠ FARA**

Använd aldrig din vinsch för lyft över huvudet, lyft av människor, förflyttning av människor eller transport av levande djur.

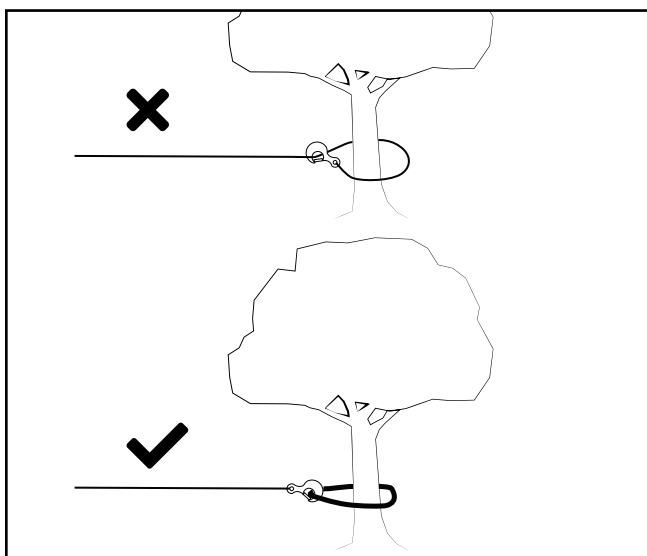

**⚠ FÖRSIKTIGHET**

Vinscha inte från en skarp vinkel, eftersom vajern kan samlas på ena sidan av trumman och orsaka skador på vajern. Detta kan leda till allvarliga skador på vinschen och eventuell annan utrustning.

SE



## VINSCHTEKNIKER A-Z

- Ta dig tid att analysera situationen och planera ditt drag.
- Ta på dig handskar för att skydda händerna.
- Frikoppla kopplingen där det är möjligt för att möjliggöra frikörning och spara batterikraft.
- (Om medföljer) Fäst handskyddskroken på schackelkroken.
- Dra ut vajern till önskad fästpunkt på ett säkert sätt.
- Fäst schackelkroken vid fästpunkten: sele, kedja eller snatch block. Fäst inte kroken tillbaka på vajern.
- Koppla in kopplingen.
- Anslut fjärrkontrollens kabel till vinschen.
- Start motorn för att säkerställa att batteriet i fordonet får tillräckligt med ström.
- Mata in vajern och styr den under spänning för att ta upp slack. När vajern är under spänning, håll ett säkert avstånd. Stå eller kliv aldrig över en vajer som är under spänning.
- Kontrollera dina fästpunkter igen och se till att alla anslutningar är säkra.
- Inspektera vajern. Se till att det finns minst fem varv av vajern lindade runt vinschtrumman (vanligtvis markerade med rött).
- Lägg en filt eller presenning (säljs separat) över vajern, cirka 1,5 till 1,8 meter från kroken. Öppna huven för extra skydd.
- Rensa området. Se till att alla personer och åskådare håller sig på ett säkert avstånd och att ingen befinner sig direkt framför eller bakom fordonet eller fästpunkten.
- Börja vinscha. Se till att vajern lindas jämnt och stramt runt trumman. Vid behov kan det vinschade fordonet rulla långsamt framåt för att underlätta vinschningen. Undvik ryckbelastning; håll vajern under jämn spänning.
- Det fordon som vinschas ska vara i neutralläge och handbromsen ska vara lossad. Bromspedalen ska endast släppas när vajern är under full spänning. Undvik ryckbelastning på vinschen, då detta kan skada vinschen, vajern och fordonet.
- Vinschen är avsedd för intermittent användning. Vid full belastning med en enkel linföring ska vinschen inte köras i mer än 8 minuter i taget utan att låta motorn svalna några minuter innan vinschningen fortsätter.
- Vinschningen är avslutad när fordonet står på stabil mark och/eller kan köra för egen kraft.

- Säkra fordonet. Se till att bromsarna är aktiverade och att fordonet är i parkeringsläge.
- Släpp spänningen på vajern. Vinschen är inte konstruerad som en säkringsanordning och ska aldrig hålla en last eller säkra något under transport. Vajern måste släppas när utrustningen eller fordonet är säkrat. Att inte göra detta kan skada bromsen och vinschen samt ogiltigförklara eventuell garanti.
- Koppla bort vajern från fästpunkten och lämna den aldrig ansluten.
- Spola tillbaka vajern. Se till att vajern som redan är lindad på trumman ligger stramt och snyggt. Om den inte gör det, dra ut vajern och spola tillbaka den från den punkt där den blir spänd.
- Håll händerna borta från vinschtrumman och vajerguiden medan vajern dras in.
- Säkra kroken och krokremmen.
- Koppla bort fjärrkontrollens kabel och förvara den på en ren, torr plats.
- Rengör och inspektera anslutningar samt monteringsdetaljer inför nästa vinschning.

## UNDERHÅLL

- Kontrollera regelbundet åtdragningen av monteringsbultar och elektriska anslutningar. Ta bort all smuts eller korrosion och håll alltid rent.
- Försök inte att demontera växellådan. Reparationer bör utföras av tillverkaren eller ett auktoriserat servicecenter.
- Växellådan har smörjts med ett högtemperatur-lithiumfett och är tätad vid fabriken. Ingen intern smörjning krävs.

## BYTE AV VAJER

Om vajern har blivit sliten eller visar tecken på att den börjar tråda sig, måste den bytas ut innan den används igen.

- Vrid frikopplingen till "CLUTCH OUT"-positionen.
- Sträck ut vajern till dess fulla längd. Notera hur den befintliga vajern är ansluten till trumman.
- Ta bort den gamla vajeruppsättningen och fäst den nya på samma sätt som den gamla vajern var ansluten till trumman. Sätt i änden på den nya vajern och säkra den med skruven M8x10.
- Se till att den nya vajern lindas i samma rotationsriktning som den gamla. Vajern ska gå ut från trumman underifrån, under trumman (underlindning).
- Vrid frikopplingen till "CLUTCH IN"-positionen.
- Spola in vajern på trumman, de första fem varven ska göras noggrant för att undvika att vajern går sönder eller blir sned, och sedan måste vinschvajern rullas in på trumman under en belastning på minst 10 % av den angivna dragkapaciteten.

### VARNING

Byt endast ut vajern med den identiska ersättningsdel som rekommenderas av tillverkaren. Stål- eller syntetvajrar omfattas INTE av någon garanti och det är ägarens eller användarens ansvar att underhålla och byta ut dem vid behov.



## FELSÖKNING

Problem	Orsak	Åtgärd
Motorn startar inte.	Strömbrytarenhet är inte korrekt ansluten.	Sätt in strömbrytarenheten helt i kontakten
	Lösa batterikabelanslutningar.	Dra åt muttrarna på alla kabelanslutningar.
	Defekt strömbrytarenhet.	Byt ut strömbrytarenheten
	Defekt motor	Kontrollera spänning vid armaturporten när strömbrytaren är på. Om ingen spänning finns, byt ut motorn.
	Vatten har trängt in i motorn	Låt motorn rinna av och torka. Kör vinschen tills den är helt torr.
Motorn går, men trumman rör sig inte	Frikopplingen är inte aktiverad	Vrid frikopplingen till "In"-läge. Om problemet kvarstår, kontakta vår kundsupport.
Motorn går långsamt eller utan normal kraft	Otillräcklig ström eller spänning	Kör vinschen medan fordonets motor är igång. Lösa eller korroderade batterikabelanslutningar. Rengör, dra åt eller byt ut.
Motorn överhettas	Vinschen har varit igång för länge	Låt vinschen svalna regelbundet.
Motorn går endast i en riktning.	Lösa eller korroderade batterikabel- eller motorkabelanslutningar.	Rengör och dra åt.
	Defekt relä/strömbrytare/fjärrkontrollsenhet	Reparera eller byt ut strömbrytarenheten.
Fel i vinschens bromsfunktion	Vajern går i fel riktning.	Justera vajerns arbetsriktning.
	Bromsskiva sliten eller trasig.	Justera bromsvinkeln eller byt ut den med en ny bromsskiva.

## GARANTI\*

**BPE Norden är de enda distributörerna av dessa WARRIOR VINSCHAR och associerade varumärken/utrustning.**

BPE Nordic ("säljaren" eller BPE) garanterar för den ursprungliga slutkunden endast ("köparen") att alla mekaniska komponenter i denna vinsch ("produkt(er)") är fria från material- och tillverkningsfel under vinschens hela livslängd.

De elektriska komponenterna (inklusive motorn, kontaktorn och strömbrytarna) kommer att vara fria från material- och tillverkningsfel under en period av tre (3) år (36 månader) från det ursprungliga köpet som kan bevisas.

Alla produkter som BPE Nordic anser vara defekta kommer att repareras eller bytas ut efter vårt (BPE Nordics) eget beslut utan kostnad för köparen, förutsatt att köparen följer denna procedur. Säljaren eller dess auktoriserade agent kan ta ut rimliga avgifter för delar och/eller arbetskraft för reparationer som inte omfattas av denna livstids begränsade garanti. Ej garantiomfattande retur debiteras enligt BPE Nordics standardpriser. De garantier som anges här är exklusiva och ersätter alla andra garantier, vare sig muntliga eller skriftliga, uttryckliga eller underförstådda.

### Om din produkt skulle bli defekt inom garanti-perioden

För att erhålla service eller reparation under denna garanti, ska köparen skicka, frakta eller på annat sätt leverera till BPE Nordic, på köparens bekostnad; (1) produkten, (2) en skriftlig beskrivning av problemet, (3) köparens namn, adress och kontaktinformation, (4) en kopia av det ursprungliga inköpskvittot eller så kan BPE Norden ordna en lämplig upphämningsmetod (avgifter tillkommer).

### Garantiförbehåll

Garantin täcker inte arbetskostnader eller transport-/fraktavgifter för ersättning eller installation av defekta delar.

Denna garanti gäller inte för defekter på produkten orsakade av:

- (1) normalt slitage,
- (2) underlåtenhet att följa installations- eller underhållsinstruktioner eller att utsätta produkten för belastningar som överskrider de angivna/uppgivna i användarmanualen eller som detaljeras på säljarens webbplats,
- (3) ändring eller modifiering av någon annan än tillverkaren,
- (4) felaktig användning, missbruk, försummelse, olyckor, force majeure, terrorism eller
- (5) underlåtenhet att korrekt använda produkten enligt användarmanualen,
- (6) andra orsaker utanför säljarens kontroll efter leverans av produkten till säljarens auktoriserade återförsäljare.

### Andra undantag

Denna garanti täcker inte stålvaror, syntetrep, vajerguider, trådlösa fjärrkontroller eller några yttre ytor utanför trettio (30) dagar från köp.

BPE Nordic ansvarar inte för några indirekta eller följskador. Dessa följskador kan inkludera, men är inte begränsade till, förlorad vinst eller användning, driftstopp eller skador på annan person(s) utrustning.

BPE Nordic förbehåller sig rätten att ändra produktens design utan föregående meddelande. BPE Norden förbehåller sig också rätten att ersätta någon del eller hela enheten med en nyare design av samma funktion.

## SPECIFIKATIONER S8000

<b>Angiven dragkapacitet</b>	8000 lbs (3628kg)	
<b>Utväxling</b>	196:1	
<b>Motor</b>	12V: Input: 4.3Kw/ 5.8hk Output: 2.0kW/ 2.7hk 24V: Input: 5.5Kw/ 7.4hk Output: 2.8kW/ 3.8hk	
<b>Totala dimensioner</b>	559 mm × 160mm × 248mm (22" × 6.3" × 9.8")	
<b>Trumstorlek</b>	Ø63mm × 223 mm (Ø2.48 " × 8.8 ")	
<b>Vajer/lina</b>	Syntetlina	Stålvajer
	Ø8mm × 25m (Ø0.31" × 82')	Ø8.3mm × 29m (Ø0.32" × 95')
<b>Nettovikt</b>	Syntetlina	Stålvajer
	28kg (61.7 lbs)	39kg (85.9 lbs)

## Dragkapacitet, vajerhastighet och ampere (första lagret)

SE

Dragkapacitet	Vajerhastighet ft/min (m/min)	Motorns strömstyrka Ampere (Max)
lbs (kg)	12V DC	12V DC
0	36(11.0)	50
2000 (900)	17.4(5.3)	125
4000 (1800)	13.1(4.0)	200
6000 (2721)	10.5(3.2)	260
8000 (3628)	8.2(2.5)	310

## Lager, dragkapacitet och repkapacitet

Lager	Dragkapacitet lbs (kg)	Totalt rep på trumman fot (m)
1	8000 (3628)	21.3 (6.5)
2	6620 (3000)	46.9 (14.3)
3	5650 (2562)	77.1 (23.5)
4	4920 (2230)	95.1 (29)

## SPECIFIKATIONER S9500SD

<b>Angiven dragkapacitet</b>	9500 lbs (4309kg)	
<b>Utväxling</b>	196:1	
<b>Motor</b>	12V: Input: 4.6Kw / 6.1hk Output: 2.1kW / 2.8hk 24V: Input: 5.8Kw / 7.8hk Output: 2.8kW / 3.8hk	
<b>Totala dimensioner</b>	456 mm × 160mm × 248mm (18" × 6.3" × 9.8")	
<b>Trumstorlek</b>	Ø63mm × 120 mm (Ø2.48 " × 4.7 ")	
<b>Vajer/lina</b>	Syntetlina	Stålvajer
	Ø9.5mm × 15m (Ø0.37" × 49.2 ')	Ø9.2mm × 14m (Ø0.36" × 45.9 ')
<b>Nettovikt</b>	Syntetlina	Stålvajer
	27kg (59.5 lbs)	32kg (70.5 lbs)

## Dragkapacitet, vajerhastighet och ampere (första lagret)

Dragkapacitet	Vajerhastighet ft/min (m/min)	Motorns strömstyrka Ampere (Max)
lbs (kgs)	12V DC	12V DC
0	36 (11.0)	50
2000 (900)	17.4 (5.3)	120
3000 (1360)	15.4 (4.7)	150
6000 (2721)	10.5 (3.2)	260
8000 (3628)	8.2 (2.5)	300
9500 (4309)	6.5 (2.0)	355

## Lager, dragkapacitet och repkapacitet

Lager	Dragkapacitet lbs (kg)	Totalt rep på trumman fot (m)
1	9500 (4309)	9.8(3.0)
2	7600 (3447)	24.6 (7.5)
3	6200 (2812)	42.7(13.0)
4	5400 (2449)	45.9 (14.0)

## SPECIFIKATIONER S9500

<b>Angiven dragkapacitet</b>	9500 lbs (4309kg)	
<b>Utväxling</b>	196:1	
<b>Motor</b>	12V: Input: 4.6Kw / 6.1hk Output: 2.1kW / 2.8hk 24V: Input: 5.8Kw / 7.8hk Output: 2.8kW / 3.8hk	
<b>Totala dimensioner</b>	559 mm × 160mm × 248mm (22" × 6.3" × 9.8")	
<b>Trumstorlek</b>	Ø63mm × 223 mm (Ø2.48 " × 8.8 ")	
<b>Vajer/lina</b>	Syntetlina	Stålvajer
	Ø9.5mm × 25m (Ø0.37" × 82')	Ø9.2mm × 26m (Ø0.36" × 85.3')
<b>Nettovikt</b>	Syntetlina	Stålvajer
	30kg (66.1 lbs)	40kg (88.1 lbs)

## Dragkapacitet, vajerhastighet och ampere (första lagret)

SE

Dragkapacitet	Vajerhastighet ft/min (m/min)	Motorns strömstyrka Ampere (Max)
lbs (kgs)	12V DC	12V DC
0	36 (11.0)	50
2000 (900)	17.4 (5.3)	120
3000 (1360)	15.4 (4.7)	150
6000 (2721)	10.5 (3.2)	260
8000 (3628)	8.2 (2.5)	300
9500 (4309)	6.5 (2.0)	355

## Lager, dragkapacitet och repkapacitet

Lager	Dragkapacitet lbs (kg)	Totalt rep på trumman fot (m)
1	9500 (4309)	18 (5.5)
2	7600 (3447)	39.4 (12)
3	6200 (2812)	64 (19.5)
4	5400 (2449)	85 (26.0)

**SPECIFIKATIONER S12000**

<b>Angiven dragkapacitet</b>	12000 lbs (5443kg)	
<b>Utväxling</b>	253:1	
<b>Motor</b>	12V:Input: 5.0Kw / 6.7hk Output: 3.2hk / 2.4kW 24v:Input: 6.0Kw / 8.0hk Output: 4.2hk / 3.1kW	
<b>Totala dimensioner</b>	559 mm ×160mm ×248mm (22"×6.3"×9.8")	
<b>Trumstorlek</b>	Ø63mm×223 mm (Ø2.48 "×8.8 ")	
<b>Vajer/lina</b>	Syntetlina	Stålvajer
	Ø11mm×25m (Ø0.43"×82 ')	Ø10.2mm×25.5m (Ø0.4"×83.6 ')
<b>Nettovikt</b>	Syntetlina	Stålvajer
	32kg (70.5 lbs)	44kg (97 lbs)

**Dragkapacitet, vajerhastighet och ampere (första lagret)**

Dragkapacitet lbs (kgs)	Vajerhastighet ft/min (m/min)		Motorns strömstyrka Ampere (Max)	
	12V DC	24V DC	12V DC	24V DC
0	27.9 (8.5)	36.1 (11.0)	45	30
6000 (2721)	11.5 (3.5)	12.1 (3.7)	200	130
8000 (3628)	8.2 (2.5)	10.5 (3.2)	240	180
10000 (4535)	5.9 (1.8)	8.9 (2.7)	300	220
12000 (5443)	4.6 (1.4)	7.9 (2.4)	370	250

**Lager, dragkapacitet och repkapacitet**

Lager	Dragkapacitet lbs (kg)	Totalt rep på trumman fot (m)
1	12000 (5443)	15.1 (4.6)
2	9533 (4324)	34.1 (10.4)
3	7907 (3586)	57.7 (17.6)
4	6755 (3064)	83.7 (25.5)

## SPECIFIKATIONER S14500

<b>Angiven dragkapacitet</b>	14500 lbs (6577kg)	
<b>Utväxling</b>	253:1	
<b>Motor</b>	12V: Input: 5.4Kw / 7.2hk Output: 2.7kW / 3.6hk 24V: Input: 6.2Kw / 8.3hk Output: 3.3kW / 4.4hk	
<b>Totala dimensioner</b>	593 mm × 160mm × 248mm (23.35" × 6.3" × 9.8")	
<b>Trumstorlek</b>	Ø63mm × 223 mm (Ø2.48 " × 8.8 ")	
<b>Vajer/lina</b>	Syntetlina	Stålvajer
	Ø11mm × 25m (Ø0.43" × 82 ')	Ø10.2mm × 25.5m (Ø0.4" × 83.6 ')
<b>Nettovikt</b>	Syntetlina	Stålvajer
	33kg (72.7 lbs)	43kg (94.7 lbs)

## Dragkapacitet, vajerhastighet och ampere (första lagret)

SE

Dragkapacitet	Vajerhastighet ft/min (m/min)		Motorns strömstyrka Ampere (Max)	
	lbs (kgs)	12V DC	24V DC	12V DC
0	27.9 (8.5)	36.1 (11.0)	45	30
6000 (2721)	11.5 (3.5)	13.8 (4.2)	200	130
8000 (3628)	7.87 (2.4)	10.5 (3.2)	245	160
10000 (4535)	5.57 (1.7)	8.9 (2.7)	310	190
12000 (5443)	4.92 (1.5)	7.9 (2.4)	380	230
14500 (6577)	2.6 (0.8)	4.26 (1.3)	460	300

## Lager, dragkapacitet och repkapacitet

Lager	Dragkapacitet lbs (kg)	Totalt rep på trumman fot (m)
1	14500 (6577)	15.1 (4.6)
2	11519 (5224)	34.1 (10.4)
3	9556 (4334)	57.7 (17.6)
4	8163 (3702)	83.7 (25.5)

MONTERINGSRITNING S8000

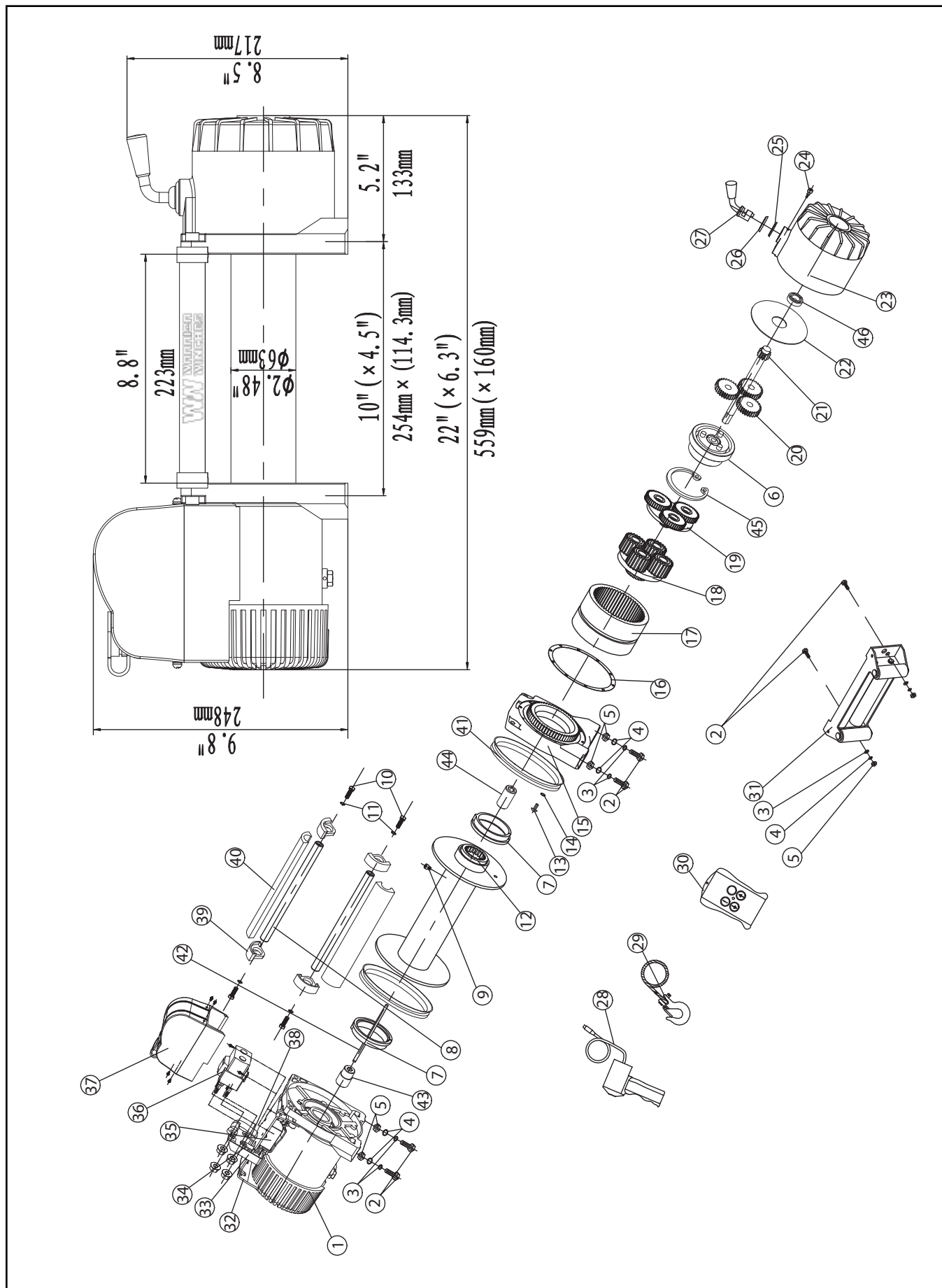



## VINSCH KOMPONENTER (S8000)

#	Delnummer	Beskrivning	Antal
1	V950100	Motor Assembly	1
2	V800001	Cap Screw M10 x 35	6
3	V800002	Lock Washer Ø10	6
4	V800003	Think Flat Washer Ø10	6
5	V800004	Hex Flange Nut M10	6
6	V950200	Break / Shaft Assembly	1
7	V1200005	Bushing—Drum	2
8	V800006	Tie Bar	2
9	V800007	Screw M8 x 10	1
10	V800008	Think Flat Washer Ø8	4
11	V800009	Cap Screw M8 x 30	4
12	V1200300	Drum Assembly	1
13	V800010	Screw M5 x18	8
14	V800011	Lock Washer Ø5	8
15	V1200012	End Bearing	1
16	V800013	Gasket	1
17	V800014	Gear—Ring	1
18	V800400	Gear Carrier Assembly -(Output)	1
19	V800500	Gear Carrier Assembly (Intermediate)	1
20	V800600	Gear Carrier Assembly (Intput)	1
21	V800015	Gear—Input Sun	1
22	V800016	Trust Washer	1
23	V800017	Gear—Housing	1
24	V800018	Clutch Screw	1
25	V800019	Ring Seals	1
26	V800020	Clutch Cover	1
27	V1200021	Clutch	1
28	V800RS	Remote Control Switch(R8)	1
29	V800800	Cable Assembly	1
30	V80WRS	Wireless Remote Control Switch	1
31	V800900	Roller Fairlead	1
32	V800022	Mounting Play	1
33	V800023	Connecting Piece	1
34	V800024	Connecting Piece	1

#	Delnummer	Beskrivning	Antal
35	V801300	Wireless Switch Receiver	1
36	V1201400	Relay with Screw Assembly	1
37	V951500	Cover with Screw Assembly	1
38	V800025	Connecting Piece	1
39	V1200026	Connecting Block	4
40	V1200027	Connecting Rod Sets	2
41	V800028	Ring Seals	2
42	V800029	Six angle bar	1
43	V800030	Coupling	1
44	V800031	Coupling	1
45	V800032	Circlip For Hole	1
46	V800033	Bearing	1

SE

MONTERINGSRITNING S9500SD

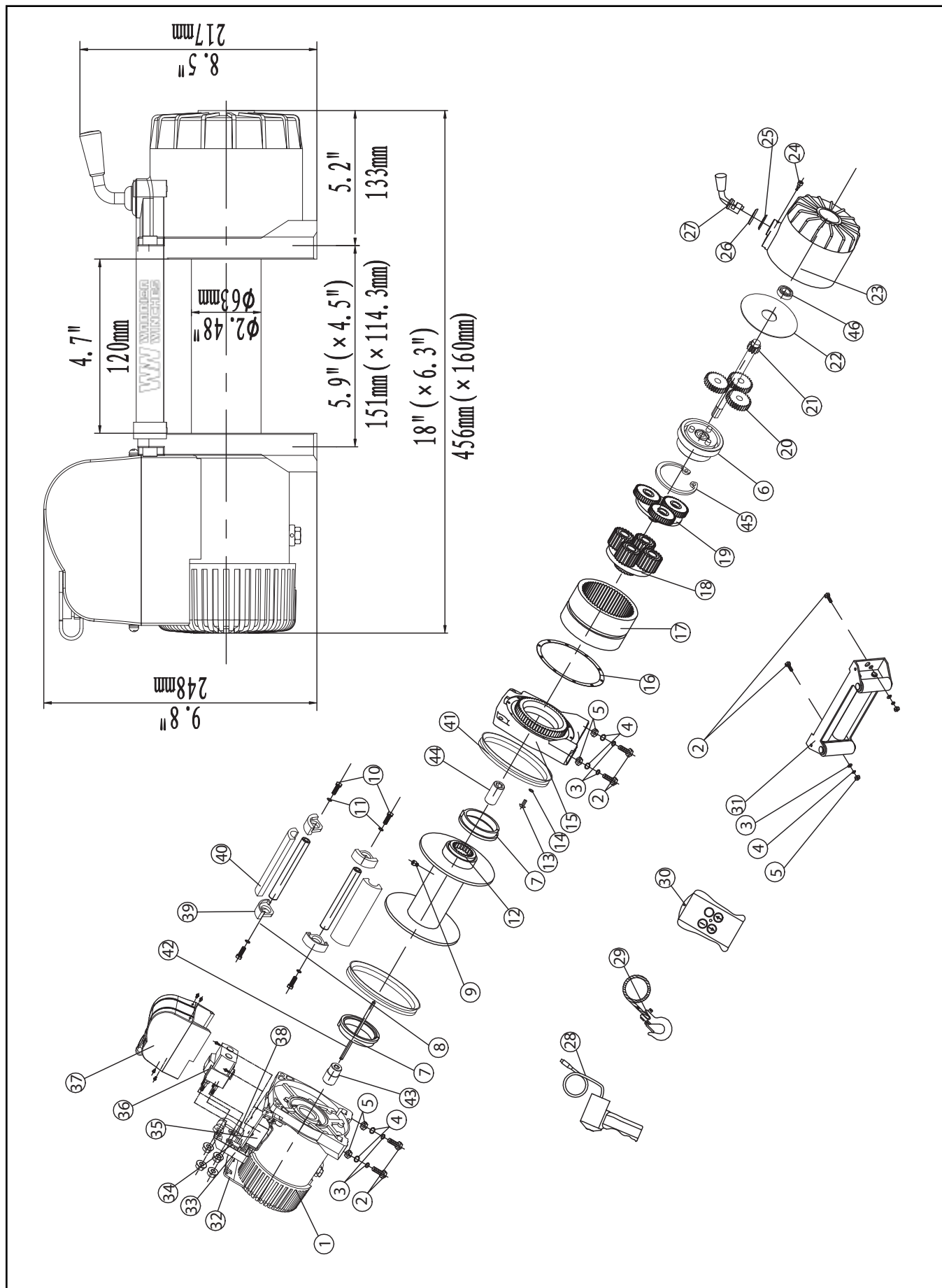

**VINSCH KOMPONENTER (\$9500SD)**

#	Delnummer	Beskrivning	Antal
1	V950100	Motor Assembly	1
2	V95SD0001	Cap Screw M10 x 35	6
3	V95SD0002	Lock Washer Ø10	6
4	V95SD0003	Think Flat Washer Ø10	6
5	V95SD0004	Hex Flange Nut M10	6
6	V950200	Break / Shaft Assembly	1
7	V1200005	Bushing—Drum	2
8	V95SD0006	Tie Bar	2
9	V95SD0007	Screw M8 x 10	1
10	V95SD0008	Think Flat Washer Ø8	4
11	V95SD0009	Cap Screw M8 x 30	4
12	V95SD0300	Drum Assembly	1
13	V95SD0010	Screw M5 x18	8
14	V95SD0011	Lock Washer Ø5	8
15	V1200012	End Bearing	1
16	V95SD0013	Gasket	1
17	V95SD0014	Gear—Ring	1
18	V95SD0400	Gear Carrier Assembly -(Output)	1
19	V95SD0500	Gear Carrier Assembly (Intermediate)	1
20	V95SD0600	Gear Carrier Assembly (Input)	1
21	V95SD0015	Gear—Input Sun	1
22	V95SD0016	Trust Washer	1
23	V95SD0017	Gear—Housing	1
24	V95SD0018	Clutch Screw	1
25	V95SD0019	Ring Seals	1
26	V95SD0020	Clutch Cover	1
27	V1200021	Clutch	1
28	V95SDRS	Remote Control Switch(R8)	1
29	V95SD0800	Cable Assembly	1
30	V95SDWRS	Wireless Remote Control Switch	1
31	V95SD0900	Roller Fairlead	1
32	V95SD0022	Mounting Play	1
33	V95SD0023	Connecting Piece	1

#	Delnummer	Beskrivning	Antal
34	V95SD0024	Connecting Piece	1
35	V95SD1300	Wireless Switch Receiver	1
36	V1201400	Relay with Screw Assembly	1
37	V951500	Cover with Screw Assembly	1
38	V95SD0025	Connecting Piece	1
39	V1200026	Connecting Block	4
40	V95SD0027	Connecting Rod Sets	2
41	V95SD0028	Ring Seals	2
42	V95SD0029	Six angle bar	1
43	V95SD0030	Coupling	1
44	V95SD0031	Coupling	1
45	V95SD0032	Circlip For Hole	1
46	V95SD0033	Bearing	1

SE

MONTERINGSRITNING S9500

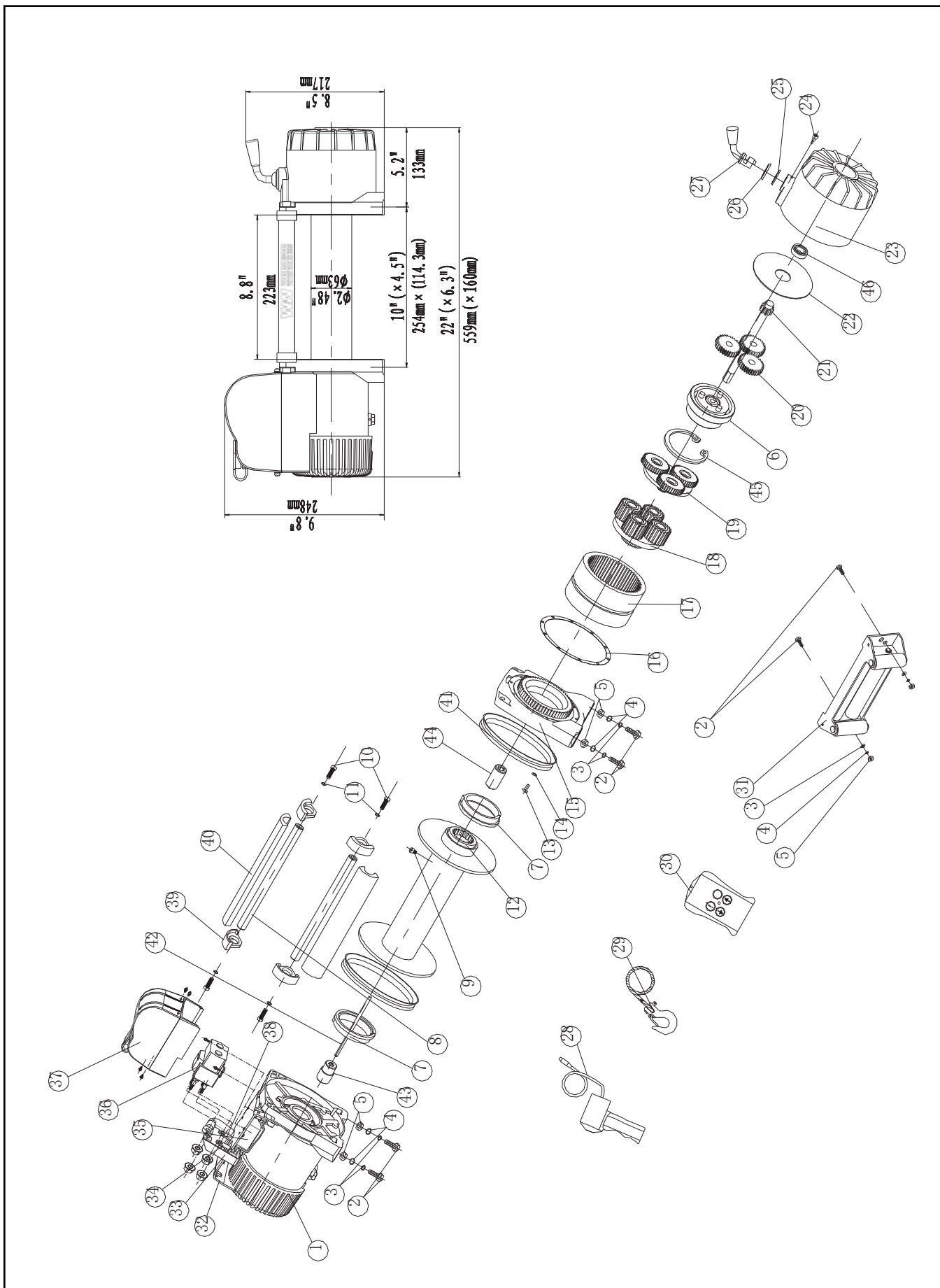

## VINSCH KOMPONENTER (\$9500)

#	Delnummer	Beskrivning	Antal
1	V950100	Motor Assembly	1
2	V950001	Cap Screw M10 x 35	6
3	V950002	Lock Washer $\Phi$ 10	6
4	V950003	Think Flat Washer $\Phi$ 10	6
5	V950004	Hex Flange Nut M10	6
6	V950200	Break / Shaft Assembly	1
7	V1200005	Bushing—Drum	2
8	V950006	Tie Bar	2
9	V950007	Screw M8 x 10	1
10	V950008	Think Flat Washer $\Phi$ 8	4
11	V950009	Cap Screw M8 x 30	4
12	V1200300	Drum Assembly	1
13	V950010	Screw M5 x18	8
14	V950011	Lock Washer $\Phi$ 5	8
15	V1200012	End Bearing	1
16	V950013	Gasket	1
17	V950014	Gear—Ring	1
18	V950400	Gear Carrier Assembly (Output)	1
19	V950500	Gear Carrier Assembly (Intermediate)	1
20	V950600	Gear Carrier Assembly (Input)	1
21	V950015	Gear—Input Sun	1
22	V950016	Trust Washer	1
23	V950017	Gear—Housing	1
24	V950018	Clutch Screw	1
25	V950019	Ring Seals	1
26	V950020	Clutch Cover	1
27	V1200021	Clutch	1
28	V950RS	Remote Control Switch (R8)	1
29	V950800	Cable Assembly	1
30	V95WRS	Wireless Remote Control Switch	1
31	V950900	Roller Fairlead	1
32	V950022	Mounting Play	1
33	V950023	Connecting Piece	1
34	V950024	Connecting Piece	1

#	Delnummer	Beskrivning	Antal
35	V951300	Wireless Switch Receiver	1
36	V1201400	Relay with Screw Assembly	1
37	V951500	Cover with Screw Assembly	1
38	V950025	Connecting Piece	1
39	V1200026	Connecting Block	4
40	V1200027	Connecting Rod Sets	2
41	V950028	Ring Seals	2
42	V950029	Six angle bar	1
43	V950030	Coupling	1
44	V950031	Coupling	1
45	V950032	Circlip For Hole	1
46	V950033	Bearing	1

SE

MONTERINGSRITNING S12000

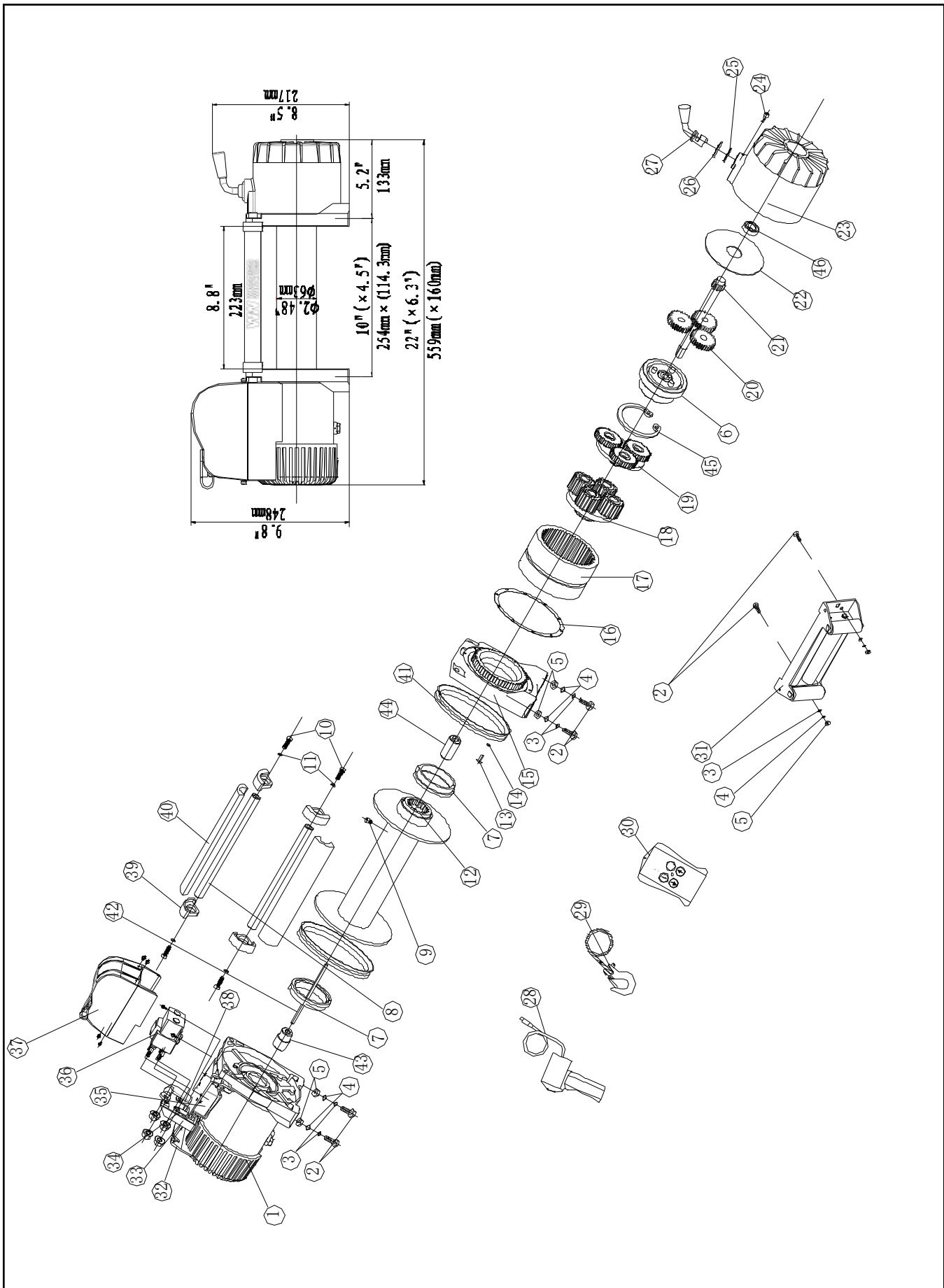

## VINSCH KOMPONENTER (S12000)

#	Delnummer	Beskrivning	Antal
1	V1200100	Motor Assembly	1
2	V1200001	Cap Screw M10 x 35	6
3	V1200002	Lock Washer $\Phi$ 10	6
4	V1200003	Think Flat Washer $\Phi$ 10	6
5	V1200004	Hex Flange Nut M10	6
6	V1200200	Break / Shaft Assembly	1
7	V1200005	Bushing—Drum	2
8	V1200006	Tie Bar	2
9	V1200007	Screw M8 x 10	1
10	V1200008	Think Flat Washer $\Phi$ 8	4
11	V1200009	Cap Screw M8 x 30	4
12	V1200300	Drum Assembly	1
13	V1200010	Screw M5 x18	8
14	V1200011	Lock Washer $\Phi$ 5	8
15	V1200012	End Bearing	1
16	V1200013	Gasket	1
17	V1200014	Gear—Ring	1
18	V1200400	Gear Carrier Assembly (Output)	1
19	V1200500	Gear Carrier Assembly (Intermediate)	1
20	V1200600	Gear Carrier Assembly (Intput)	1
21	V1200015	Gear—Input Sun	1
22	V1200016	Trust Washer	1
23	V1200017	Gear—Housing	1
24	V1200018	Clutch Screw	1
25	V1200019	Ring Seals	1
26	V1200020	Clutch Cover	1
27	V1200021	Clutch	1
28	V120RS	Remote Control Switch (R8)	1
29	V1200800	Cable Assembly	1
30	V120WRS	Wireless Remote Control Switch	1
31	V1200900	Roller Fairlead	1
32	V1200022	Mounting Play	1
33	V1200023	Connecting Piece	1
34	V1200024	Connecting Piece	1

#	Delnummer	Beskrivning	Antal
35	V1201300	Wireless Switch Receiver	1
36	V1201400	Relay with Screw Assembly	1
37	V1201500	Cover with Screw Assembly	1
38	V1200025	Connecting Piece	1
39	V1200026	Connecting Block	4
40	V1200027	Connecting Rod Sets	2
41	V1200028	Ring Seals	2
42	V1200029	Six angle bar	1
43	V1200030	Coupling	1
44	V1200031	Coupling	1
45	V1200032	Circlip For Hole	1
46	V1200033	Bearing	1





**VINSCH KOMPONENTER (\$14500)**

#	Delnummer	Beskrivning	Antal
1	V1450100	Motor Assembly	1
2	V1450001	Cap Screw M10 x 35	6
3	V1450002	Lock Washer Ø10	6
4	V1450003	Think Flat Washer Ø10	6
5	V1450004	Hex Flange Nut M10	6
6	V1450200	Break / Shaft Assembly	1
7	V1450005	Bushing—Drum	2
8	V1450006	Tie Bar	2
9	V1450007	Screw M8 x 10	1
10	V1450008	Think Flat Washer Ø8	4
11	V1450009	Cap Screw M8 x 30	4
12	V1450300	Drum Assembly	1
13	V1450010	Screw M5 x18	8
14	V1450011	Lock Washer Ø5	8
15	V1450012	End Bearing	1
16	V1450013	Gasket	1
17	V1450014	Gear—Ring	1
18	V1450400	Gear Carrier Assembly -(Output)	1
19	V1450500	Gear Carrier Assembly (Intermediate)	1
20	V1450600	Gear Carrier Assembly (Input)	1
21	V1450015	Gear—Input Sun	1
22	V1450016	Trust Washer	1
23	V1450017	Gear—Housing	1
24	V1450018	Clutch Screw	1
25	V1450019	Ring Seals	1
26	V1450020	Clutch Cover	1
27	V1450021	Clutch	1
28	V145RS	Remote Control Switch(R8)	1
29	V1450800	Cable Assembly	1
30	V145WRS	Wireless Remote Control Switch	1
31	V1450900	Roller Fairlead	1
32	V1450022	Mounting Play	1
33	V1450023	Connecting Piece	1

#	Delnummer	Beskrivning	Antal
34	V1450024	Connecting Piece	1
35	V1451300	Wireless Switch Receiver	1
36	V1451400	Relay with Screw Assembly	1
37	V1451500	Cover with Screw Assembly	1
38	V1450025	Connecting Piece	1
39	V1450026	Connecting Block	4
40	V1450027	Connecting Rod Sets	2
41	V1450028	Ring Seals	2
42	V1450029	Six angle bar	1
43	V1450030	Coupling	1
44	V1450031	Coupling	1
45	V1450032	Circlip For Hole	1
46	V1450033	Bearing	1

SE

## EC Declaration of Conformity

Zertifikatnr. / Certificat nr / Certificate No. 89240407022 -V1

Lieferant und Emittent / Fournisseur et émetteur / Supplier and Issuer:  
BPE Solutions Deutschland GmbH, Altrottstrasse 31, 69190 Walldorf, Deutschland

<b>Gerät(e) / Dispositif (s) / Equipment</b>	12V / 24V Samurai Electric Winch
<b>Modell / Modèle / Model</b>	800VS12, 800VS24, 800VA12, 800VA24, 950SVS12, 950SVS24, 950VA12, 950VA24, 9HSVS12, 9HSVS24, 9SVA12, 9HSVA24, 95DVS12, 95DVS24, 95DVA12, 95DVA24, 120VS12, 120VS24, 120VA12, 120VA24, 950VA12, 145VS12, 145VS24, 145VA12, 145VA24, 175SS12, 175SS24, 175SA12, 175SA24, 200SS12, 200SS24, 200SA12, 200SA24, 25ENS12, 25ENS24, 40ENS12, 40ENS24, 52ENS24, 60ENS24
<b>Seriennummer / numéro de série / Serial Number</b>	

Gemäß den folgenden Richtlinien / Conformément aux directives suivantes  
In accordance with the following directives :

Machinery Directive 2006/42/EC
Electromagnetic Compatibility Directive 2014/30/EU
RoHs Directive 2011/65/EU

Gemäß den folgenden Normen / Selon les normes suivantes /  
In accordance with the following Standards:

BS EN 14492-1:2006+A1:2009	BS EN 60204-1:2018	BS EN IEC 61000-6-2:2019
BS EN IEC 61000-6-4:2019	BS EN ISO 12100:2010	BS EN ISO 3744:1995

Hiermit erkläre ich, dass das/die obengenannte(n) Gerät(e) gemäß den relevanten Abschnitten der obigen Anforderungen entworfen und hergestellt wurde(n). Die Produkte entsprechen den Grundanforderungen der relevanten Richtlinien und Normen. Dieses Zertifikat ist nur bei den obengenannten Produkten und Konfigurationen im Zusammenhang mit detaillierten Testdaten sowie mit allen zutreffenden rechtlichen Vorschriften des Produktes gültig.

Je déclare par la présente que le(s) dispositif(s) ci – dessus ont été conçus et fabriqués conformément aux sections pertinentes des exigences ci-dessus. Les produits satisfont aux exigences de base des directives et normes applicables. Ce certificat n'est valable que pour les produits et configurations ci-dessus en relation avec des données de test détaillées ainsi qu'avec toutes les réglementations légales applicables du produit.

I hereby declare that the equipment named above has been designed and manufactured to comply with relevant sections of the above referenced specifications. The products comply with the essential requirements of the relevant directives and standards. This certificate is only valid for the product(s) and configuration described in conjunction with details test data and with all applicable legal requirements of this product.

This declaration of conformity is issued under the exclusive responsibility of the manufacturer.

<b>Datum / Date:</b>	01.06.2022 09:52
<b>Land / Pays / Issuing Country:</b>	Deutschland

X *P Bimson*

Paul Bimson  
QA & Development Manager



Registered Technical File Holders Address  
BPE Solutions Deutschland GmbH  
Altrottstrasse 31  
69190 Walldorf  
Deutschland  
DE 347460020

## EC Declaration of Conformity

**Certificate No.** 8925040722-V1

**Supplier and Issuer:**

BPE Holdings Ltd, Unit 17/18A Bradley Hall Trad Est, Bradley Lane, Wigan, WN6 0XQ, UK

<b>Equipment</b>	12V, 24V Samurai Electric Winches
<b>Model</b>	800VS12, 800VS24, 800VA12, 800VA24, 950SVS12, 950SVS24, 950VA12, 950VA24, 9HSVS12, 9HSVS24, 9SVA12, 9HSVA24, 95DVS12, 95DVS24, 95DVA12, 95DVA24, 120VS12, 120VS24, 120VA12, 120VA24, 950VA12, 145VS12, 145VS24, 145VA12, 145VA24, 175SS12, 175SS24, 175SA12, 175SA24, 200SS12, 200SS24, 200SA12, 200SA24, 25ENS12, 25ENS24, 40ENS12, 40ENS24, 52ENS24, 60ENS24
<b>Serial Number</b>	

**In accordance with the following directives :**

Machinery Directive 2006/42/EC
Electromagnetic Compatibility Directive 2014/30/EU
RoHs Directive 2011/65/EU

**In accordance with the following Standards:**

BS EN 14492-1:2006+A1:2009	BS EN 60204-1:2018	BS EN IEC 61000-6-2:2019
BS EN IEC 61000-6-4:2019	BS EN ISO 12100:2010	BS EN ISO 3744:1995

I hereby declare that the equipment named above has been designed and manufactured to comply with relevant sections of the above referenced specifications. The products comply with the essential requirements of the relevant directives and standards. This certificate is only valid for the product(s) and configuration described in conjunction with details test data and with all applicable legal requirements of this product.

**This declaration of conformity is issued under the exclusive responsibility of the manufacturer.**

<b>Date:</b>	28.06.2022 11:52
<b>Issuing Country:</b>	United Kingdom

*X P Bimson*

Paul Bimson  
QA & Development Manager

**UK  
CA**

Registered Technical File Holder  
BPE Holdings Ltd  
Unit 17/18A Bradley Hall Trad Est  
Bradley Lane  
Wigan  
WN6 0XQ  
UK

**För garantifrågor eller kundsupport  
vänligen kontakta oss enligt nedan:**

## **Kundtjänst**

### **Storbritannien:**

BPE Holdings  
Unit 17-18  
Bradley Hall Trading Estate Bradley  
Lane, Standish  
Wigan, WN6 0XQ, UK  
support@bimsonpowergroup.com

### **Skandinavien:**

BPE Norden AB  
Arntorpsgatan 20A  
SE-442 45 KUNGÄLV  
SVERIGE  
+46 31 282912  
info@warriorwinches.se

### **Finland & Baltikum:**

BPE Finland Oy  
Tel: +358 29 1707701  
asiakaspalvelu@warriorwinches.fi